

Evolio

Automatický změkčovač vody





EVOLIO

Změkčovač vody
10L / 15L / 20L / 30L



VLASTNOSTI

- ◆ Vyrobeno v Belgii ze 100 % komponent Pentair
- ◆ Obsahuje špičkový řídicí ventil Autotrol 255/760 se standardní down-flow regenerace
- ◆ Pohodlný velký LCD displej
- ◆ Ovládací prvky jsou přístupné ihned na horním panelu
- ◆ Vstupní a výstupní přípojky 1" vnější zavít
- ◆ Přípojka pro odpadní hadice – trn 1/2" vnější zavít
- ◆ Elektrická přípojka 230V, 50Hz
- ◆ Vstupní tlak vody: 1,4 – 8,6 bar
- ◆ Teplota vstupní vody: 1 – 38 °C
- ◆ Vysoce kvalitní silně kyselá kationtová pryskyřice Dowex® HCRS-s
- ◆ Korpus kabinetu vyrobený z 5mm silného polyetylenu
- ◆ Horní kryt je vyroben z kvalitního ABS plastu s nerez drážkami pro otevírání víka
- ◆ Certifikace: CE, ACS, DM25, RoHs, český atest
- ◆ Záruka 3 roky

TECHNICKÁ DATA

Parametry	EVOLIO 10	EVOLIO 15	EVOLIO 20	EVOLIO 30
Kód produktu	SD11WVW08D255-030	SF11WVW07D255-030	SF11WVW08D255-030	SF11WVW10D255-030
Objem filtrační náplně (l)	10 L	15 L	20 L	30 L
Jmenovitý průtok, (Výstupní tvrdost 0 °dH)	0.6 m ³ /h	0.9 m ³ /h	1.2 m ³ /h	1.8 m ³ /h
Max. průtok, výstupní tvrdost více 5 °dH	1.0 m³/h	1.5 m³/h	2.0 m³/h	3.0 m³/h
Kapacita změkčovače °dH x m ³	28,5 °dH · m ³	42,7 °dH · m ³	56,9 °dH · m ³	85,4 °dH · m ³
Množství soli na regeneraci (kg)	1.2	1.8	2.4	3.6
Spotřeba vody na regeneraci (l) **	47	83	147	212
Kapacita prostoru pro sůl (kg)	25	50	50	50
Šířka (cm)	31	31	31	31
Hloubka (cm)	42.5	42.5	42.5	42.5
Výška (cm)	76	120	120	120
Hmotnost výrobku, cca (kg)	12	20	30	35
Počet osob (doporučený)	1-2	až 4	až 6	až 8

Poznámka: Všechny výpočty jsou založeny na nastavení spotřeby soli na 120 g/l náplně. Instalace změkčovače počítá s mechanickým předfiltrem s maximální porozitou 100 mikron (nebo menší).

* Orientační údaje. Maximální průtok vody, aby byla dodržena požadovaná provozní rychlost filtrace dle výrobce filtrační náplně. Toto je doporučení, bez ohledu na vstupní tlak vody.

** Hodnoty se mohou lišit podle místních podmínek a naprogramování řídicí jednotky. Všechny spotřeby jsou uvedeny pro vstupní tlak 3 bary.



ROZMĚRY

EVOLIO 10

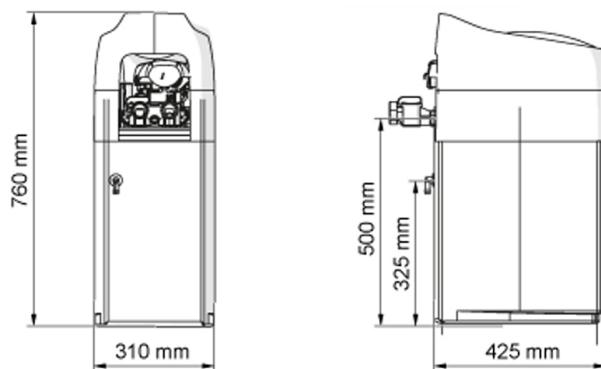

EVOLIO 15, 20 a 30

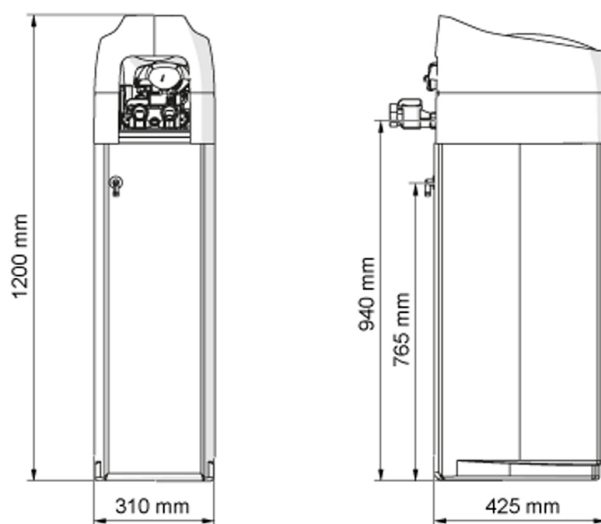

Všechny modely

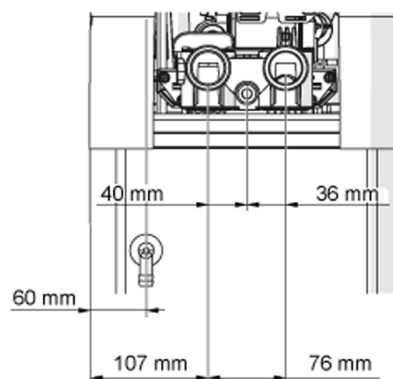



www.pentair.eu

Všechny uvedené ochranné známky a loga Pentair jsou vlastnictvím firmy Pentair. Registrované a neregistrované ochranné známky a loga třetích stran jsou vlastnictvím jejich příslušných vlastníků.

MKT-TS-123-EN-E © 2022 Pentair. Veškerá práva vyhrazena.